

## ☉ 盒型 / 直接配管型真空发生器 -GZH □ A

**产品应用：** 接口设计有快换式与螺纹式，外形有 T 型与盒型两种设计，排气速度快。  
 连接方便，外形体积小，重量轻；配置范围大，产品带有安装孔位，安装方便，成本低，易维护。  
 外壳采用塑料材质，扩压管采用高级航空铝材质，可在危险气体与多尘环境下使用，性能可靠。

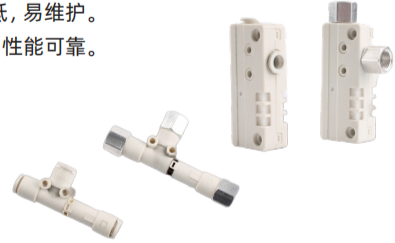

### 产品选型：

盒型 GZH **10** **B** **S** **A** - **06** - **06**  
 直接配管型 GZH **10** **D** **S** **A** - **06** - **06** - **08** □

①
②
③
④
⑤
⑥
⑦

#### ① 喷嘴直径：

代码	05	07	10	13	15	18	20
喷嘴直径	Ø0.5	Ø0.7	Ø1	Ø1.3	Ø1.5	Ø1.8	Ø2

单位：mm

#### ② 主体形式：

代码	B	D
主体形式	盒型	直接配管型

#### ③ 最高真空度：

代码	S	L
最高真空度	-89~90kPa	-48~66kPa

#### ④ SUP 连接口径：

代码	06	08	10	01	02	03	F01	F02	F03
连接口径	Ø6	Ø8	Ø10	Rc1/8	Rc1/4	Rc3/8	G1/8	G1/4	G3/8
形式	快换接头			螺纹拧入					

#### ⑤ VAC 连接口径：

代码	06	10	12	01	02	03	04	F01	F02	F03	F04
连接口径	Ø6	Ø10	Ø12	Rc1/8	Rc1/4	Rc3/8	Rc1/2	G1/8	G1/4	G3/8	G1/2
形式	快换接头			螺纹拧入							

#### ⑥ EXH 连接口径：

代码	06	08	10	12	01	02	03	04	F01	F02	F03	F04
连接口径	Ø6	Ø8	Ø10	Ø12	Rc1/8	Rc1/4	Rc3/8	Rc1/2	G1/8	G1/4	G3/8	G1/2
形式	快换接头			螺纹拧入								

#### ⑦ 附件：

代码	无	N	S	NS
标准托架	●	-	●	-
消声器	-	-	●	●

注：螺纹连接 EXH 通口的场合。可选项“S”、“NS”不适用。  
 各附件未同产品组装在一起。但同包出厂。

### ☉ 盒型 / 直接配管型真空发生器 -GZH □ A

#### 技术规格

代码	喷嘴直径 [mm]	主体形式	到达真空压力 [kPa]		吸入流量 [L/min]		空气消耗量 [L/min]	重量 [g]
			S	L	S	L		
GZH05D □ A	0.5	直接配管型 (无消声器)	-90	-48	6	13	13	5.0
GZH07D □ A	0.7		-90	-48	12	28	27	5.2
GZH10D □ A	1.0		-90	-48	26	52	52	6.1
GZH13D □ A	1.3		-90	-48	40	78	88	12.4
GZH15D □ A	1.5		-90	-66	58	78	117	13.4
GZH18D □ A	1.8		-90	-66	76	128	165	22.2
GZH20D □ A	2.0		-90	-66	90	155	201	23.3
GZH05B □ A	0.5	盒型 (内置消声器)	-89	-48	6	13	13	12.3
GZH07B □ A	0.7		-89	-48	12	28	27	12.4
GZH10B □ A	1.0		-89	-48	26	52	52	13.6
GZH13B □ A	1.3		-89	-48	40	78	88	26.9
GZH15B □ A	1.5		-90	-66	58	78	117	28.7
GZH18B □ A	1.8		-90	-66	76	128	165	46.4
GZH20B □ A	2.0		-90	-62	90	155	201	46.2

#### 外形尺寸图

直接配管型 GZH05DLA-□-□-□~GZH20DLA-□-□-□

快换接头连接

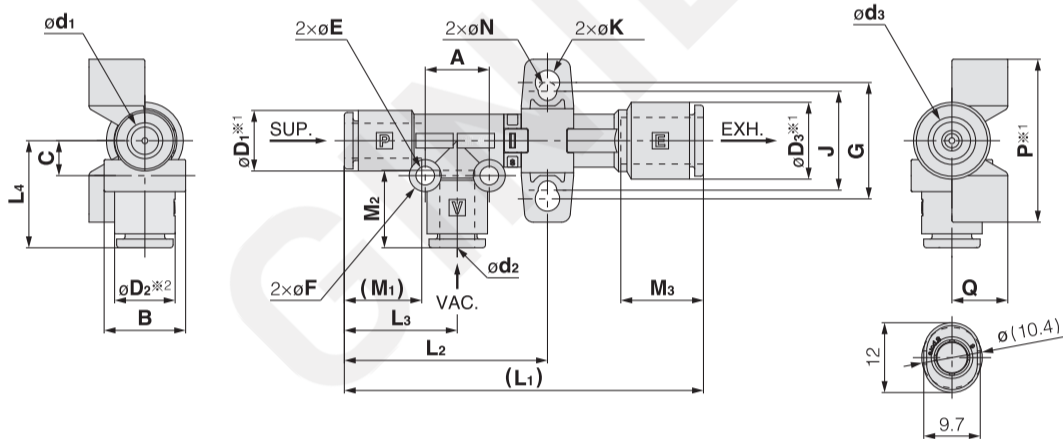

※: ∅6 快换接头的场合, 释放套的形状如上图所示为椭圆形。此外, 释放套可以自由旋转。

#### 全通口: 快换接头规格

型号	D <sub>1</sub>	D <sub>2</sub>	D <sub>3</sub>	d <sub>1</sub>	d <sub>2</sub>	d <sub>3</sub>	M <sub>1</sub>	M <sub>2</sub>	M <sub>3</sub>	L <sub>1</sub>	L <sub>2</sub>	L <sub>3</sub>	L <sub>4</sub>	A	B	C	E	F	G	J	K	N	P	Q
GZH05D □ A-06-06-06			11	6	6	6	13.3	13.3	23.3	51.8														
GZH07D □ A-06-06-06	10.9	11								56.2	34.9	19.4	18.4	11	14	6	3.2	5.5	20	17		3.2	28	9.6
GZH10D □ A-06-06-08			14			8			14.2	64.7											4.2			
GZH13D □ A-08-10-10	14.5	18	18	8	10	10	17	21.8	19.8	75	43.9	22.4	27	17	20	9		7.8	27	22		4.2	35	12
GZH15D □ A-08-10-10										87	51.4						4.3							
GZH18D □ A-10-12-12	18	20	20	10	12	12	20.4	21.5	21	110	62.4	28.4	28	22	22	10								
GZH20D □ A-10-12-12										116	63.5													

参照标准托架尺寸图

☉ 盒型 / 直接配管型真空发生器 -GZH □ A

外形尺寸图

快换接头连接 + 螺纹连接

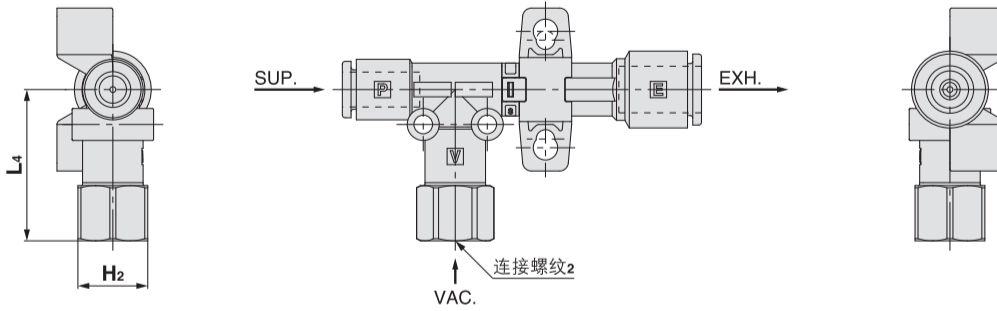

V 通口：螺纹连接 P/E 通口：快换接头规格

型号	H <sub>2</sub>	L <sub>4</sub>	连接螺纹 <sub>2</sub>	型号	H <sub>2</sub>	L <sub>4</sub>	连接螺纹 <sub>2</sub>
GZH05D □ A-06-01-06	12	26	Rc1/8	GZH05D □ A-06-F01-06	12	27	Rc1/8
GZH07D □ A-06-01-06				GZH07D □ A-06-F01-06			
GZH10D □ A-06-01-08				GZH10D □ A-06-F01-08			
GZH13D □ A-08-02-10	17	37	Rc1/4	GZH13D □ A-08-F02-10	17	37	Rc1/4
GZH15D □ A-08-03-10	19	39	Rc3/8	GZH15D □ A-08-F03-10	19	39	Rc3/8
GZH18D □ A-10-03-12		40.5		GZH18D □ A-10-F03-12		31	
GZH20D □ A-10-04-12	22	45	Rc1/2	GZH20D □ A-10-F04-12	22	45	Rc1/2

快换接头连接 + 螺纹连接

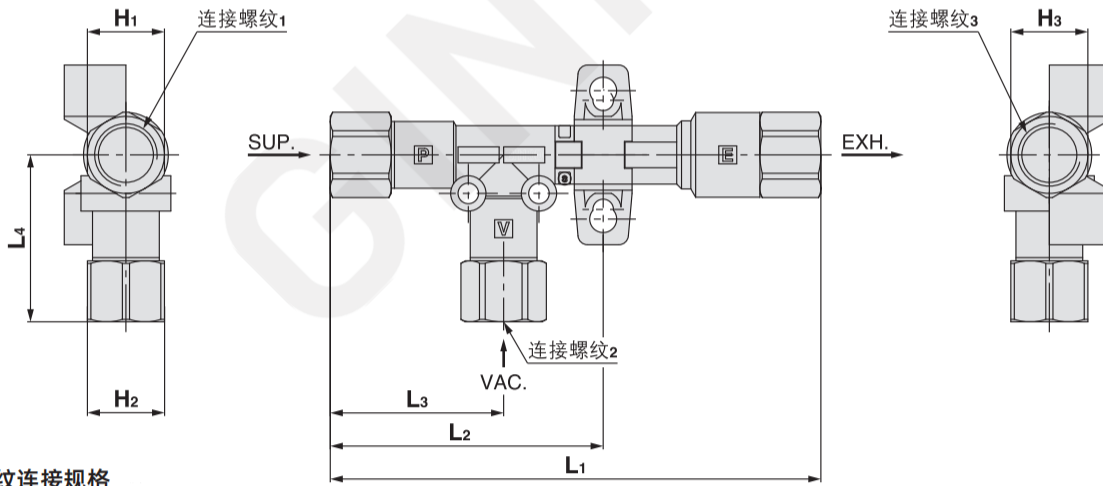

全通口：螺纹连接规格

型号	H <sub>1</sub>	H <sub>2</sub>	H <sub>3</sub>	L <sub>1</sub>	L <sub>2</sub>	L <sub>3</sub>	L <sub>4</sub>	连接螺纹 <sub>1</sub>	连接螺纹 <sub>2</sub>	连接螺纹 <sub>3</sub>
GZH05D □ A-01-01-01	12	12	12	67	42.5	27	26	Rc1/8	Rc1/8	Rc1/8
GZH07D □ A-01-01-01				71						
GZH10D □ A-01-01-01				79						
GZH13D □ A-01-02-02	17	17	17	92	51	29.5	36.3	Rc1/4	Rc1/4	Rc1/4
GZH15D □ A-02-03-03		19	19	108.2	61.3	33	37.1		Rc3/8	Rc3/8
GZH18D □ A-03-03-03	19	19	19	102	73.6	41.1	39.1	Rc3/8	Rc1/2	Rc1/2
GZH20D □ A-03-04-04				22			22			
GZH05D □ A-F01-F01-F01	12	12	12	67	42.5	27	26	G1/8	G1/8	G1/8
GZH07D □ A-F01-F01-F01				71						
GZH10D □ A-F01-F01-F01				79						
GZH13D □ A-F01-F02-F02	17	17	17	92	51	29.5	36.3	G1/4	G1/4	G1/4
GZH15D □ A-F02-F03-F03	17	19	19	108	61.3	33	37.1	G1/4	G3/8	G3/8
GZH18D □ A-F03-F03-F03	19	19	19	133	73.6	43	39.5	G3/8	G1/2	G1/2
GZH20D □ A-F03-F04-F04				22			22			

### ☉ 盒型 / 直接配管型真空发生器 -GZH □ A

#### 外形尺寸图

18 S  
GZH20DLA- □ - □ - □

标准托架

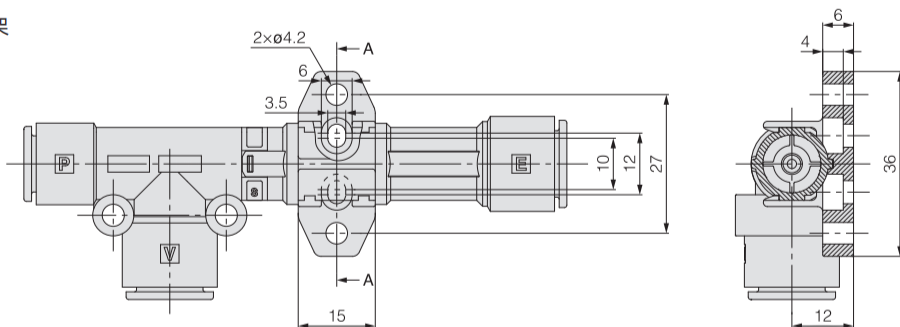

※: 标准托架没有组装在产品上。但同包出厂。

盒型 GZH05BLA- □ - □ ~GZH20BLA- □ - □

快换接头连接  
GZH05~13B □ A

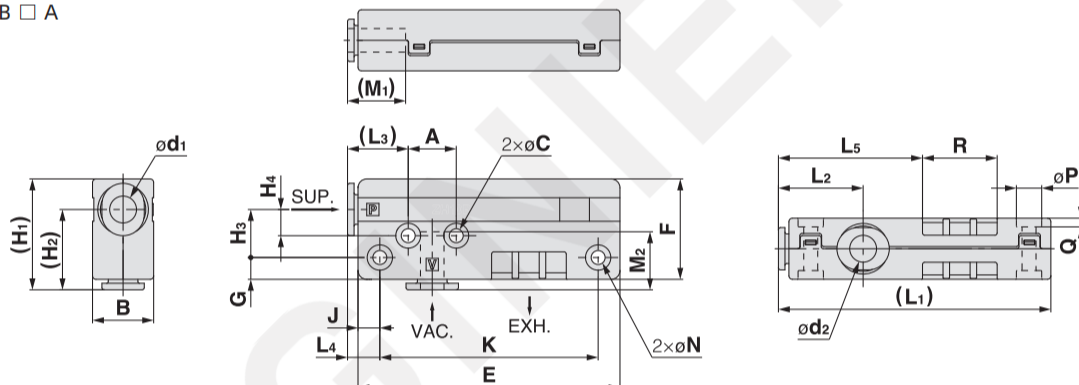

GZH15~20B □ A

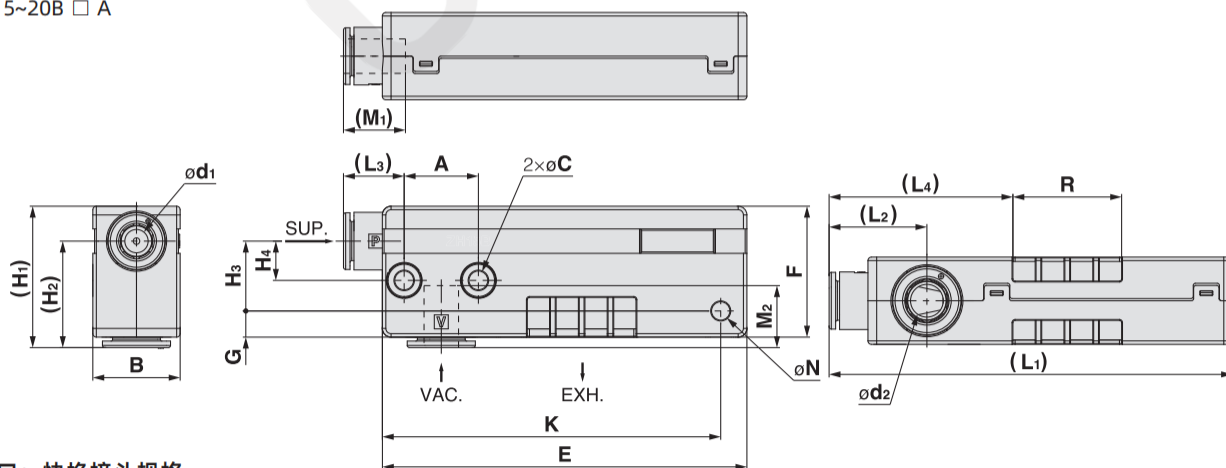

#### 全通口: 快换接头规格

型号	d <sub>1</sub>	d <sub>2</sub>	M <sub>1</sub>	M <sub>2</sub>	L <sub>1</sub>	L <sub>2</sub>	L <sub>3</sub>	L <sub>4</sub>	L <sub>5</sub>	H <sub>1</sub>	H <sub>2</sub>	H <sub>3</sub>	H <sub>4</sub>	A	B	C	E	F	G	J	K	N	P	Q	R
GZH05B □ A-06-06	6	6	13.3	13.3	59.4	19.4	13.9	7.4	33.1	25.4	18.4	11	6	11	14	3.2	57	23	5	5	47	3.2	5.8	2	15
GZH07B □ A-06-06					62.4												60				50				
GZH10B □ A-06-06					62.4												60				50				
GZH13B □ A-08-10	8	10	17	21.8	77.4	22.4	13.9	9.4	37.6	35	27	16	9	17	20	4.3	57	32	6	7	61	4.2	7.5	3	24.9
GZH15B □ A-08-10	92.4	22.4	42.1	35	27	16		83.5	77.5																
GZH18B □ A-10-12	10	12	20	21.2	134	28.4		17.4	50.1	-	37.4	26.4					17.7				121.7				
GZH20B □ A-10-12	10	12	20	21.2	134	28.4	17.4	50.1	-	37.4	26.4	17.7	121.7	35	7	-	115.3	-	-	26.9					

☉ 盒型 / 直接配管型真空发生器 -GZH □ A

外形尺寸图

标准托架

GZH05~13B □ A

GZH15~20B □ A

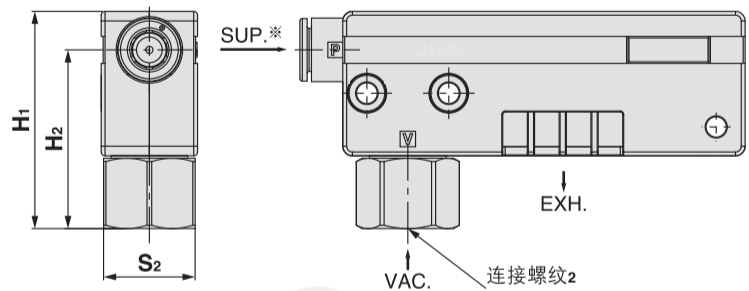
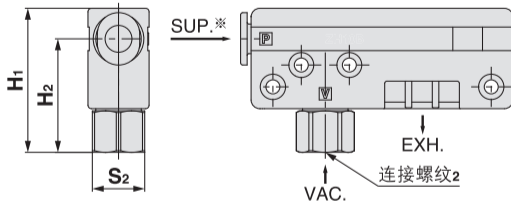

型号	S <sub>2</sub>	H <sub>1</sub>	H <sub>2</sub>	连接螺纹 <sub>2</sub>	型号	S <sub>2</sub>	H <sub>1</sub>	H <sub>2</sub>	连接螺纹 <sub>2</sub>
GZH05B □ A-06-01	12	33	26	Rc1/8	GZH13D □ A-08-F02	17	45.5	37.5	G1/4
GZH07B □ A-06-01					19	47	37.1	Rc3/8	
GZH10B □ A-06-01						50.1	39.1		
GZH13B □ A-08-02	17	45.2	36.3	Rc1/4	GZH20D □ A-10-04	22	55.1	44.1	Rc1/2
GZH05B □ A-06-F01	12	34	27	G1/8	GZH15D □ A-08-F03	19	47	39	G3/8
GZH07B □ A-06-F01					51.5		40.5		
GZH10B □ A-06-F01					GZH20D □ A-10-F04		22	55.3	46.1

螺纹连接 + 螺纹连接

GZH05~13B □ A

GZH15~20B □ A

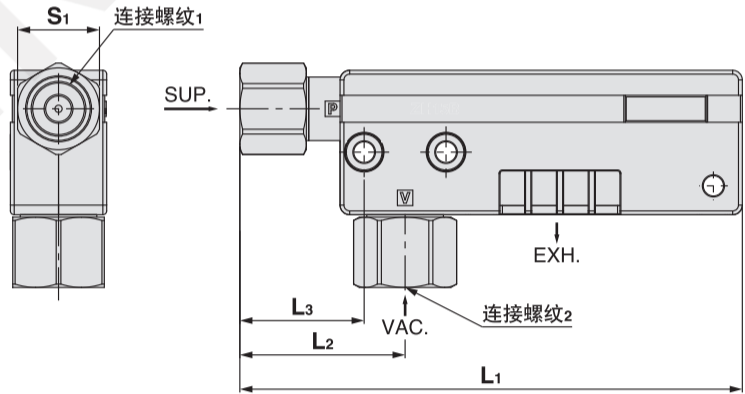
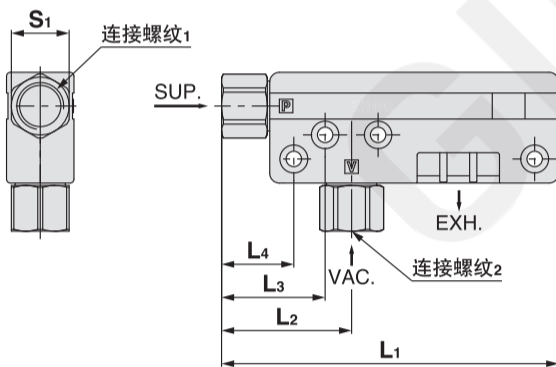

螺纹连接 + 螺纹连接

型号	S	L <sub>1</sub>	L <sub>2</sub>	L <sub>3</sub>	L <sub>4</sub>	连接螺纹 <sub>1</sub>	连接螺纹 <sub>2</sub>				
GZH05B □ A-01-01	12	67	27	21.5	15	Rc1/8	Rc1/8				
GZH07B □ A-01-01		70									
GZH10B □ A-01-01		84.5									
GZH13B □ A-01-02	12	68	28	22.5	16	G1/8	G1/8				
GZH05B □ A-F01-F01		71									
GZH07B □ A-F01-F01		85.5					30.5	22	17.5	G1/4	
GZH10B □ A-F01-F01	17	104.3	34.3	25.8		Rc1/4	Rc3/8				
GZH15B □ A-02-03		19					145.1	41.1	30.1	Rc3/8	Rc1/2
GZH18B □ A-03-03							G1/4			G3/8	
GZH20B □ A-03-04	17	106.3	36.3	27.8		G1/4	G3/8				
GZH15B □ A-F02-F03		19					147	43	32	G3/8	G1/2
GZH18B □ A-F03-F03											
GZH20B □ A-F03-F04											

真空发生器

直接配管

GZU □ A

GZH □ A

VHA

集成式

大流量

带快速破坏

真空输送机